



YMZ İTHALAT İHRACAT MAKİNE SAN. Ve TİC. LTD. ŞTİ.

**Adres: Fevzi Çakmak Mahallesi Aslım Caddesi
NO:90/A Karatay/Konya**

Tel: 0(332) 503 4933
Mail: info@ymzmakine.com
www.ymzmakine.com



**HALTERLIFT
4x4 ARAZİ FORKLİFTİ
2,5 – 3,5 TON**

**STAGE V
CERTIFIED**



KONSEPT

Dünyadaki en iyi forkliftlerin tüm özelliklerini inceledik. Engebeli arazi ve birçok farklı alanda harika bir performansla çalışmanın gerektirdiği tüm şartları **HALTERLIFT** arazi forkliftinde SİZİN için bir araya getirdik.

TANITIM

HALTERLIFT 2,5t / 3,5t

kapasitesine rağmen, 4 çeker yürüyüş sistemi ile,
Engebeli ve yumuşak arazide üstün sürüş kolaylığı sağlar.



6 SEBEP

4x4

HALTERLIFT

Arazi Forklifti

- ▶ **GÜVENLİK**
- ▶ **VERİMLİLİK**
- ▶ **ÇEVRE DOSTU**
- ▶ **RAHAT KULLANIM**
- ▶ **KOLAY BAKIM**
- ▶ **YÜKSEK PERFORMANS**



HALTERLIFT

HALTERLİFT Her Durumda
Güvenilir çözüm ortağınız olacaktır.

STAGE V & TIER 4F

Kubota V2607-CR-TE5B motor ile
dizayn edilmiş common rail yakıt
sistemine sahip forklift güç ve verimlilik
açısından üst düzey performans göstermektedir.

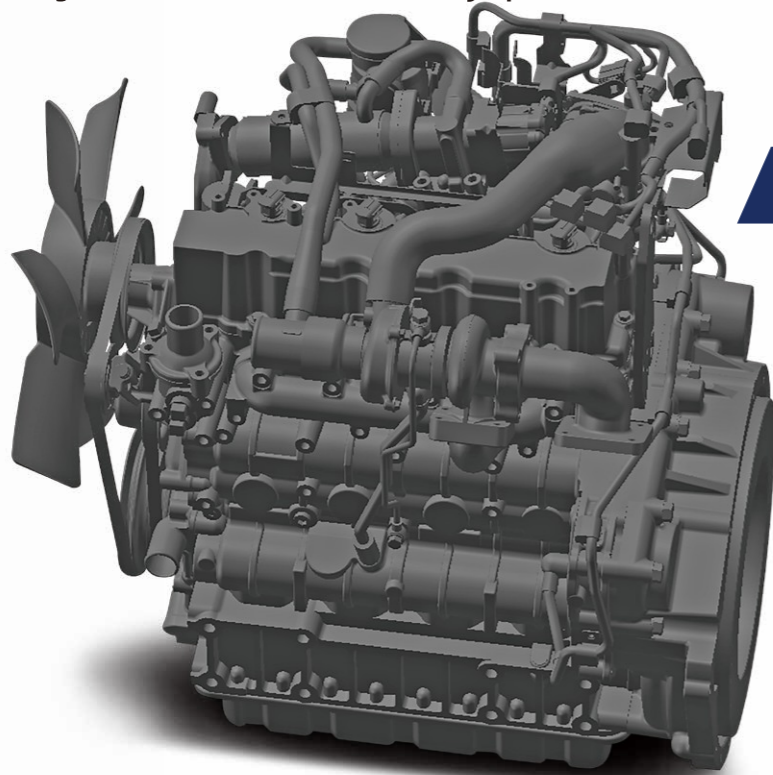

KUBOTA



İnteraktif cihaz: Dört etkileşimli tuşa sahip 4,0 inç
renkli LCD ekran mevcuttur. Motorla direkt
etkileşim halindedir.



HALTERLİFT

No.	Kapasite	Seri	Üretici Firma	Motor	Sürücü Gücü	Model	Emisyon Std.	Şanzıman	Güç (kw/rpm)
1	2.5-3.5t	RT	KUBOTA	V2607-CR-TE5B	Diesel	CPCD25/30/35-XW98C-RT4	StageV / Tier4 final	CHINA	47.3/2400



HALTERLİFT

GÜVENİLİRLİK

Hidrolik şanzıman dişli kutusu 2WD - 4WD
Fonksiyonlarında en güçlü tırmanma sağlar



3B montaj ve kırmızı renkli özel üretim çatal daha fazla iş güvenliği sağlar

GENİŞ TABANLI VE DERİN DIŞLI LASTİKLER
Her türlü arazide kolay ilerlemenizi sağlar.

Ön Lastik :36x14-20

Arka Lastik:31x10-20

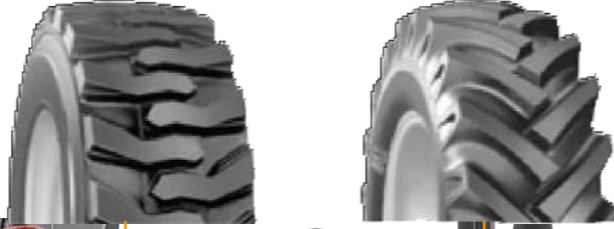

Salınımlı direksiyon aksı her iki tekerleğin de engellerin üzerinden kolay geçmesini sağlar

Çift hava filtresi, ekstra kapasiteli kombine radyatör ve optimize edilmiş ısı dağıtım kanalı ağır hizmet koşullarında bile ekstra güvenlik sağlar. Yağ korumalı filtre standart olarak sunulmaktadır.



Diferansiyel özellikle engebeli araziler için tasarlanmıştır ve üstün çekiş gücü sağlayan manuel diferansiyel kilidi içerir. Sert hava koşulları ve zorlu çalışma sırasında diferansiyel kilidi gücün kaybolmasını önler.



HALTERLIFT

VERİMLİLİK



Yeni Dinamik yüke duyarlı hidrolik direksiyon sistemi hidrolik kaybı azaltmaya katkıda bulunur ve ve enerji verimliliği sağlar.



Aydınlatma performansını önemli ölçüde artıran led lambalar kullanılmıştır.



RAHAT KULLANIM

Forkliftin tüm tasarımı uzun süren çalışma şartlarında dahi, operatörün geç yorulmasını sağlamayı hedeflemektedir.



1. Titreşim yok denilecek seviyeye kadar düşürülmüştür.



2. Operatörün yorgunluğunu azaltmak için ekstra ayak alanı sağlanmıştır. Kaymaz basamak, içeri girip çıkmayı kolaylaştırır. Yeni tasarlanmış direksiyon simidi, yeni fren sistemi ve kullanımı kolay levyeler tam güvenli kullanım sağlar.

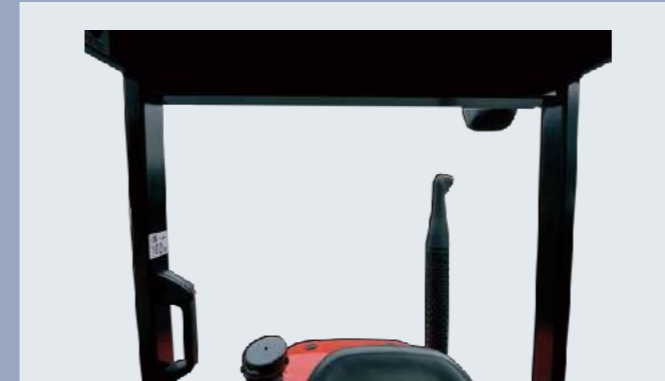

3. İyi bir görünürlük sunmak için optimize edilmiş tasarım yapısına sahip kabin kullanılmıştır.



4. Yeni tasarımı asansör, geniş ileri görüş açısı sağlar.



HALTERLIFT

KOLAY BAKIM



Yeni geliştirilen büyük LCD ekran daha verimli görüntü sağlarken arıza kodu ve diğer önemli bilgileri belirgin şekilde gösterir.



Yeni nesil entegre elektrik kutusu bakımı kolaylaştırır ve su geçirmez özelliğe sahiptir.



Koşul açılabilen kaput motora hızlı erişim sağlar.



Yağlı fren, fren sisteminiz için maksimum servis ömrü sunar.

Estetik dizayn makineyi emsallerinden çekici kılar.



ZORLU ARAZİ FORKLİFTİ 4WD HALTERLİFT



YÜKSEK PERFORMANS



Manevra Kabiliyeti

270mm yerden yüksekliğe sahip olması nedeniyle her türlü arazide rahat ilerleme sağlar. Ağırlık merkezi forklifte mükemmel bir stabilasyon sağlamaktadır.

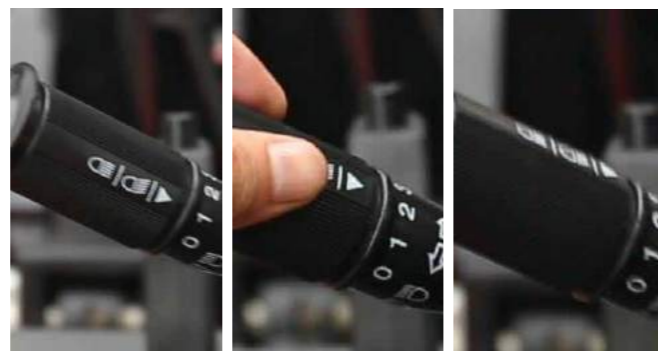

3 İLERİ VİTES

Üç ileri vitesli süspansiyonlu hidrolik şanzımanla 26 km/h hıza ulaşabilirsiniz.

Standart Özellikler

- / Süspansiyonlu Şanzıman
- / Diferansiyel Kilidi
- / 2 WD veya 4WD
- / Süspansiyonlu Koltuk
- / Yağlı Filtre
- / Yüksek Kapasite Alüminyum Radyatör
- / Hava Filtresi
- / Geri Çalışma Lambası
- / Tepe İkaz Lambası
- / Tilt Silindirler İçin Kaplama
- / Geri Vites Kornası
- / Geniş Çatal Aynası
- / Geniş Yük Dayama Korkuluğu
- / LED Aydınlatmalar

Opsiyon Özellikler

- / Kabin
- / Kalorifer
- / Ön Cam
- / Çift Ayna
- / Klima
- / İntegral Kaydırma
- / OPS Sistem
- / Kıvılcım Önleyici
- / Özel Egzoz Sistemi
- / Özel Hidrolik Valfi
- / Ön Çalışma Lambası
- / Triplex Asansör
- / Özel Çatal

